

# RIDEL KALD

Notre gamme de ballon émaillé Ridel/Kald est conçue pour le stockage de frigories en eau sanitaire. Économisez de l'énergie en optimisant l'utilisation de votre groupe froid !

## Domaines d'application

- Secteur Tertiaire / Hôtellerie
- Secteur Industriel
- Secteur Agricole / Maraîchage

L'application la plus courante est la production d'eau glacée sanitaire à 4°C pour les opérations de process autour des fruits et légumes.

Mis en place sur le circuit d'eau glacée d'une installation frigorifique, il permet d'accumuler les frigories. En installant un Ridel/Kald, vous allez pouvoir :

- Absorber les pics de consommation
- Limiter les courts cycles de vos installations
- Et ainsi diminuer vos consommations d'énergie.

## Les caractéristiques

- Conforme aux normes DIN 4753-3 et EN12897
- Conçu pour des pressions de service de 7 bar
- Disponible avec au choix un trou de point (DN110mm) ou un trou d'homme (DN400mm)
- Connexions latérales pour des raccords multiples et simplifiés
- 3 piquages pour prise de température
- Vidange totale au point le plus bas de l'appareil
- Jaquette isolante conçue pour éviter tout phénomène de condensation
- Mousse PU injectée à haute pression classée M1 Ep. 40mm / Densité : 40 kg/m<sup>3</sup> (+/- 2kg)
- Revêtement tôle isoxal
- Entrée eau froide au point le plus bas de la cuve avec déflecteur pour préserver la stratification par orientation du flux.

## Les accessoires

- Kit de vidange au point le plus bas
- Une jaquette isolante M0 ou M1 ( en option)
- Thermoplongeur électrique (en option)

## Le kit de livraison

- Pieds rehaussés
- Notice d'installation et d'entretien
- Matériel livré sur palette ou berceau bois



## Caractéristiques dimensionnelles

Litrage	Ø D sans	H	L	A	B	C	ØDE	Poids avec isolation (kg)
300	630	1 500	830	490	620	150	830	90
500	630	2 100	830	490	1 220	150	830	125
750	790	2 000	990	501	1 100	150	990	230
1 000	790	2 350	990	501	1 450	150	990	280
1 500	1 100	2 200	1 300	594	1 100	200	1 300	400
2 000	1 100	2 400	1 300	594	1 285	200	1 300	430
2 500	1 400	2 200	1 600	671	1 000	200	1 600	560
3 000	1 400	2 350	1 600	671	1 125	200	1 600	590

Toutes les cotes sont en millimètre.

Ces cotes sont données à titre indicatif. Un plan d'exécution vous sera envoyé à la commande.

## Plan

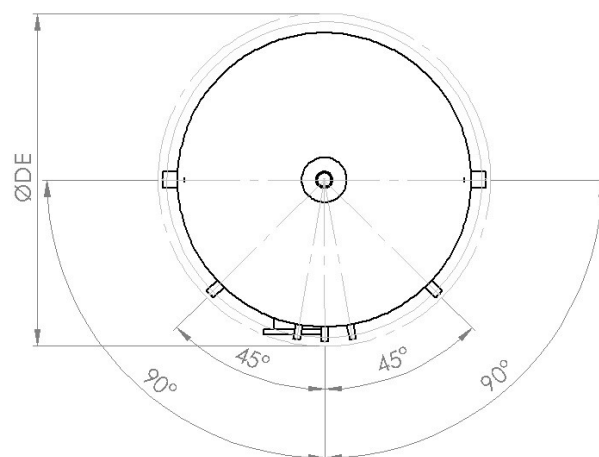
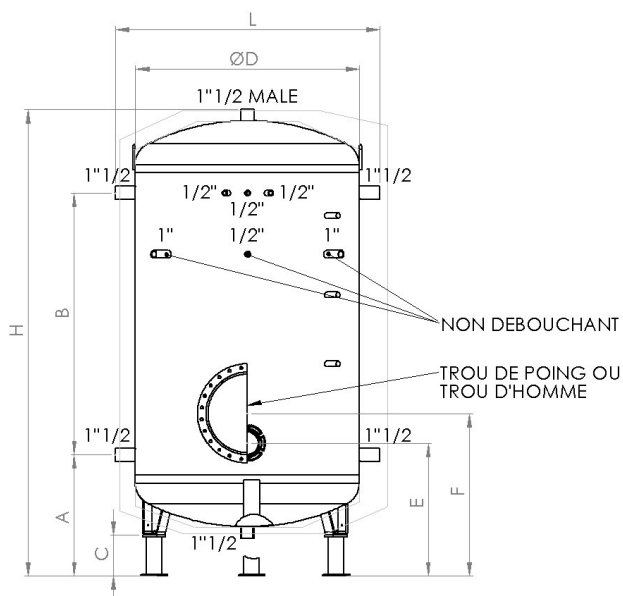

## Dimensions de livraison

LITRAGE	Lp	Pp	Hp
300	1 200	900	1 750
500	1 200	900	2 100
750	1 400	1 300	2 000
1 000	1 700	1 500	2 300
1 500	2 000	1 700	2 250
2 000	2 000	1 700	2 350
2 500	2 200	1 900	2 250
3 000	2 200	1 900	2 350

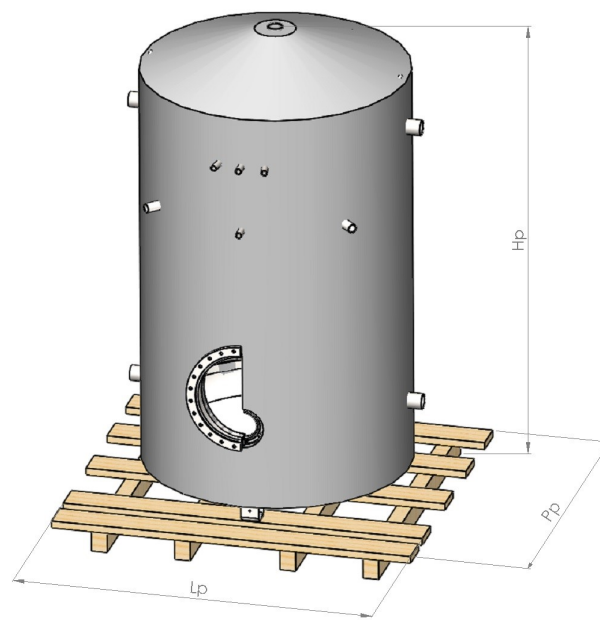

Toutes les cotes sont en millimètre.

Photos non contractuelles